



### Karta techniczna **bujaka Brb\_18 B**

skonstruowanego z elementów systemu budowy urządzeń zabawowych firmy „Ringpol”.  
Urządzenie jest zgodne z normą PN-EN 1176 i jej odpowiednimi zeszytami.



#### **MATERIAŁY:**

Wykonane z drewna akacjowego. Elementy metalowe wykonane ze stali nierdzewnej.  
Sprężyna ocynkowana i malowana proszkowo.



## Karta techniczna bujaka Brb\_18 B

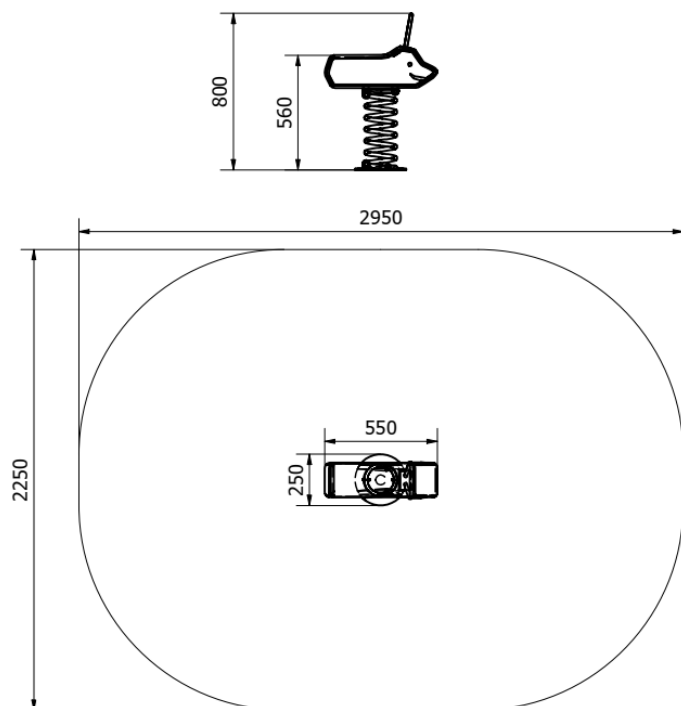

### DANE TECHNICZNE:

- Gabaryty urządzenia 0,55 x 0,25 m
- Strefa funkcjonowania 2,95 x 2,25m
- Wysokość maksymalna ~ 0,8 m
- Głębokość posadowienia: - 0,7 m
- Wysokość swobodnego upadku  $\leq$  0,56 m
  
- Gabaryt urządzenia może się różnić ze względu na nieregularność materiału

### MONTAŻ:

- montażu dokonują wyspecjalizowane ekipy montażowe producenta.

### INSTRUKCJA UŻYTKOWANIA:

- Urządzenie przeznaczone jest do montażu na przestrzeni ogólnodostępnej.
- Korzystanie z urządzenia powinno odbywać się pod nadzorem osoby dorosłej.
- Urządzenie powinno być użytkowane zgodnie z przeznaczeniem.
- Liczba dzieci mogących jednocześnie przebywać na urządzeniu nie powinna przekraczać 1