



Karta techniczna karuzeli KPpS

skonstruowanego z elementów systemu budowy urządzeń zabawowych firmy „Ringpol”
Urządzenie jest zgodne z normą PN-EN 1176 i jej odpowiednimi zeszytami.



MATERIAŁY:

Elementy ze stali nierdzewnej i elementy z płyty HDPE . Platforma z blachą antypoślizgową



Karta techniczna karuzeli KPpS

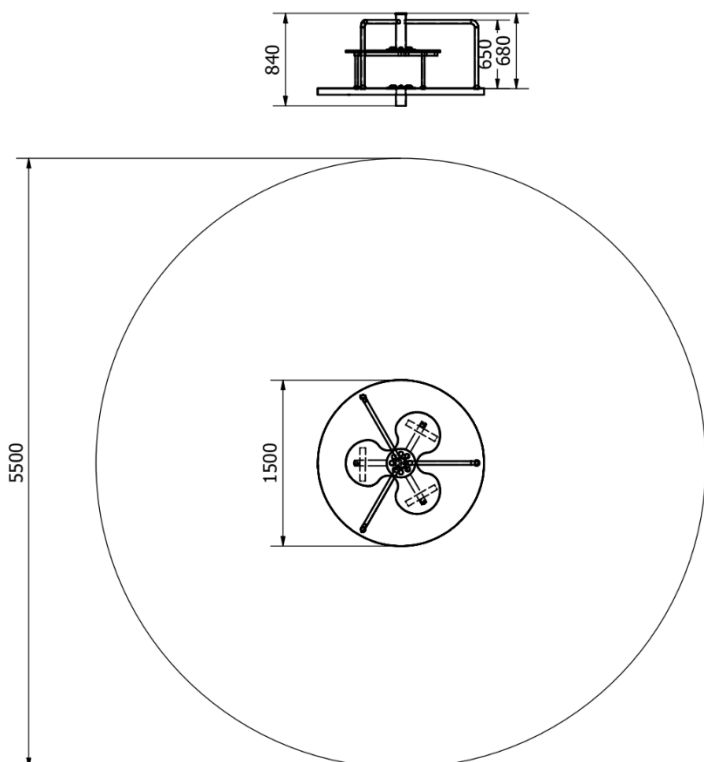

DANE TECHNICZNE:

- Gabaryty urządzenia ~ 1,5 x 1,5 m
- Strefa funkcjonowania ~ 5,5 x 5,5 m
- Wysokość maksymalna ~ 0,84 m
- Głębokość posadowienia -0,6 m
- Wysokość swobodnego upadku $\leq 0,16$ m

MONTAŻ:

- wyroby związane z gruntem na stałe zgodnie z dokumentacją zestawu,
- montażu dokonują wyspecjalizowane ekipy montażowe producenta.

INSTRUKCJA UŻYTKOWANIA:

- Urządzenie przeznaczone jest do montażu w przestrzeni ogólnodostępnej.
- Korzystanie z urządzenia powinno odbywać się pod nadzorem osoby dorosłej.
- Urządzenie powinno być użytkowane zgodnie z przeznaczeniem.
- Liczba dzieci mogących jednocześnie przebywać na urządzeniu nie powinna przekraczać 3.