



Karta techniczna **Huśtawki wahadłowej** firmy „Ringpol”

Urządzenia są zgodne z normą PN-EN 1176 i jej odpowiednimi zeszytami.

DANE TECHNICZNE:

- Urządzenie trudnodostępne
- Grupa wiekowa do 13 lat
- Gabaryty urządzenia 2,28 x 2,19 m
- Strefa funkcjonowania 7,35 x 1,75 m
- Wysokość maksymalna 2,4 m
- Głębokość posadowienia -0,7 m
- Wysokość swobodnego upadku $\leq 1,4$ m

Uwaga: długość strefy funkcjonowania:

- nawierzchnia syпка dł. 832 cm
- nawierzchnia syntetyczna dł. 732 cm + 50 cm + 50 cm przestrzeni wolnej



MATERIAŁY:

Belka pozioma wykonana ze stali ocynkowanej, opcjonalnie malowanej proszkowo, słupy zakotwione w gruncie przez zabetonowanie. Zawiesie łożyskowe. Ze względu na materiał gabaryt urządzenia może się różnić.

KONSTRUKCJA : Słupy z drewna akacjowego o różnej średnicy .

TYP SIEDZISKA:

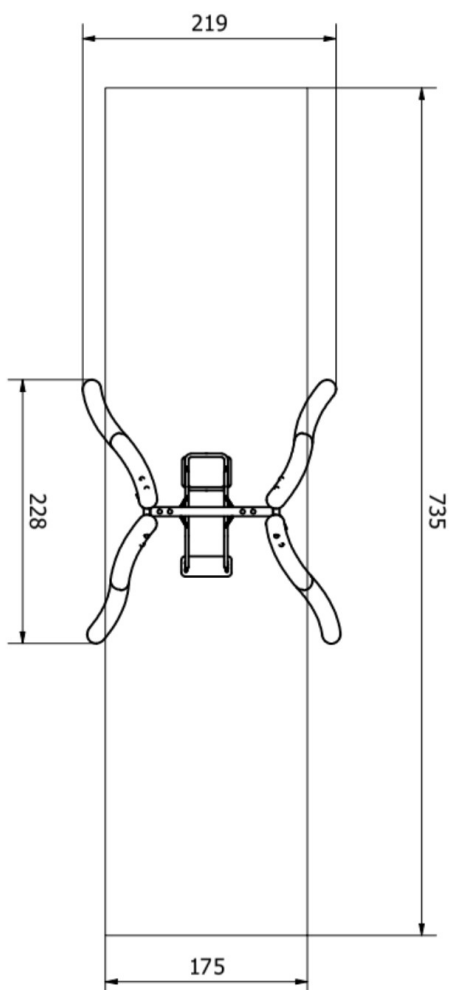

MONTAŻ:

- wyrób związany z gruntem na stałe zgodnie z dokumentacją zestawu,
- montażu dokonują wyspecjalizowane ekipy montażowe producenta.