



Urządzenie jest zgodne z normą PN-EN 16630.



| lp | Nazwa elementu               | Kod         | ilość | uwagi               |
|----|------------------------------|-------------|-------|---------------------|
| 1  | Drabinki trójkątne           | DT3/133     | 1     |                     |
| 2  | Słupy                        | S           | 6     |                     |
| 3  | Drążki podwójne              | D2 50       | 3     |                     |
| 4  | Drążki brzuszki              | DB 1        | 2     | wys. montażu 160 cm |
| 5  | Drabinki panelowe            | DPA 120/195 | 1     | wys. montażu 220 cm |
| 6  | Drabinki panelowe poziome    | DPP 137/240 | 1     |                     |
| 6  | Pochwyty gimnastyczny owalny | GP 2        | 1     | wys. montażu 200 cm |

#### MATERIAŁY:

Słupy wykonane z profilu stalowego 90x90x2,5 ze stali S235, cynkowanej i malowanej proszkowo.

Drążki – o przekroju  $\varnothing 40 \times 2$ ;  $\varnothing 42,4 \times 2,4$ ;  $\varnothing 42,4 \times 3,2$ ;  $\varnothing 60,3 \times 3,2$ ;  $\varnothing 35 \times 1,5$  [mm], ze stali S235, cynkowanej i malowanej proszkowo, lub z stali nierdzewnej  $\varnothing 40 \times 1,5$ ;  $\varnothing 60 \times 2$ ;  $\varnothing 30 \times 2$  [mm]

Posadowienie – bezpośrednio zakotwione słupów w gruncie przez zabetonowanie.

Siedziska i podłokietniki wykonane z sklejki wodoodpornej opcjonalnie z płyty HDPE, lub płyty HDPE antypoślizgowej.

#### MONTAŻ:

- wyroby związane z gruntem na stałe zgodnie z dokumentacją zestawu,
- montażu dokonują wyspecjalizowane ekipy montażowe producenta.

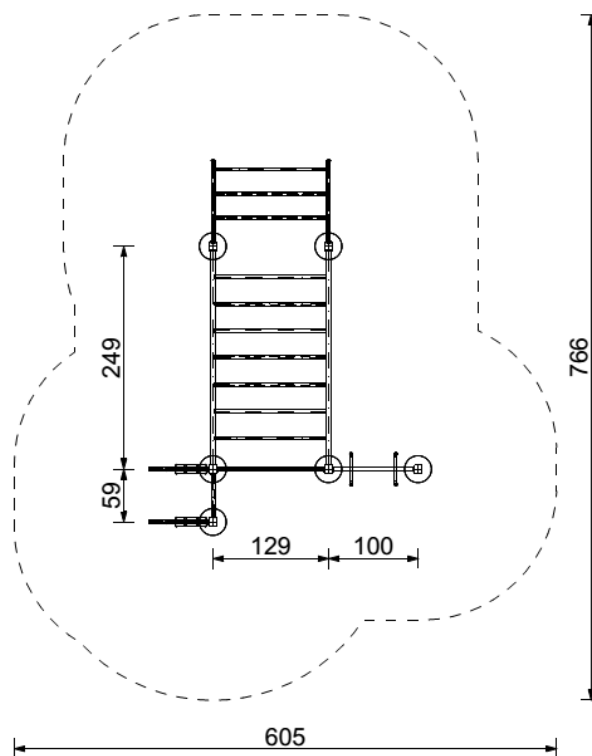
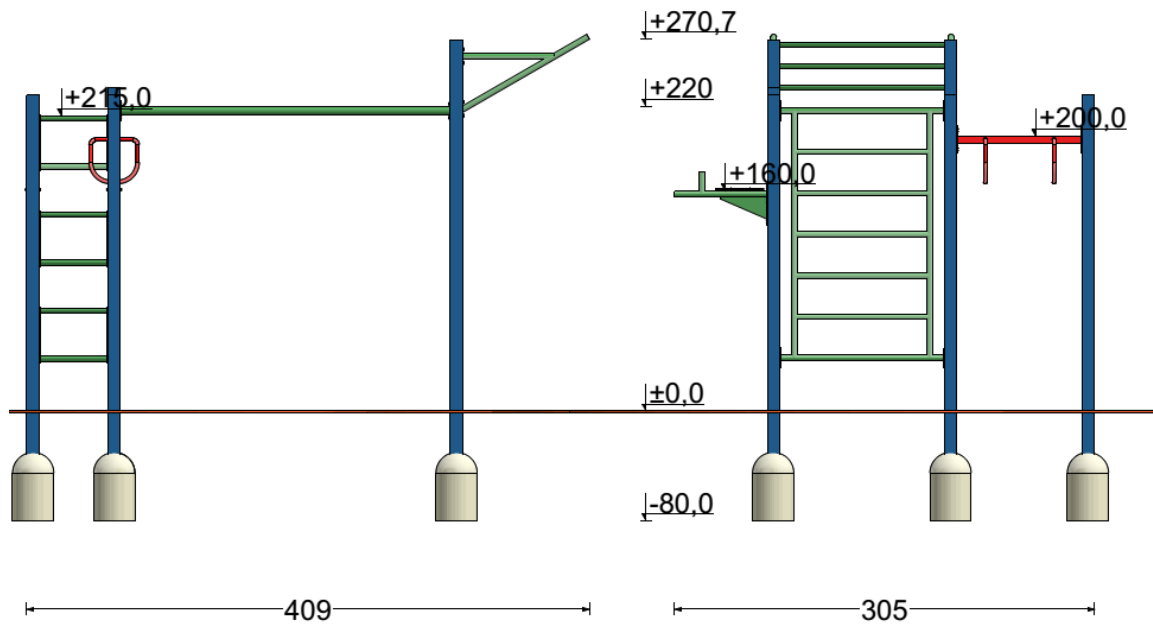

#### DANE TECHNICZNE:

- Gabaryty urządzenia 4,09 x 3,05 m
- Strefa funkcjonowania 6,05 x 7,66 m
- Wysokość maksymalna ~ 2,71 m
- Głębokość posadowienia -0,8 m

#### INSTRUKCJA UŻYTKOWANIA:

- Urządzenie przeznaczone jest do montażu na przestrzeni ogólnodostępnej.
- Zestaw sprawnościowy przeznaczony jest dla osób od 10 roku życia, oraz posiadających wzrost powyżej 140 cm
- Korzystanie z urządzenia w przypadku dzieci i młodzieży powinno odbywać się pod nadzorem osoby dorosłej.
- Urządzenie powinno być użytkowane zgodnie z przeznaczeniem.
- Liczba osób mogących jednocześnie przebywać na urządzeniu nie powinna przekraczać 5.